



# BN 2040.1-41 SV-B LED 1-8/D

Einzelbatterie- Sicherheitsleuchte



## TECHNISCHE DATEN

<b>Artikelnummer</b>	101402685
<b>Alte Artikelnummer</b>	822060.1
<b>Dimension</b>	185x185x48mm
<b>Nennstrom AC</b>	37 mA
<b>System / Technologie</b>	SV-B Autotest & zentrale Überwachung
<b>Montageart</b>	Deckenaufbaumontage
<b>Material</b>	Polycarbonat
<b>Farbe</b>	Weiss
<b>Schutzart</b>	IP 40
<b>Schutzklasse</b>	II
<b>Leuchtmittel</b>	LED
<b>Lichtverteilung</b>	SLB Symmetric Low Bay
<b>Nennspannung AC</b>	230V ±10% 50/60Hz
<b>Scheinleistung</b>	8,5 VA
<b>Produktgruppe</b>	Kunststoffleuchten
<b>Einschaltstossstrom</b>	Modul 11A / 64µs
<b>Leiteranschluss</b>	max. 2,5mm <sup>2</sup> (Durchgangsverdrahtung)
<b>Temperaturbereich</b>	BL 0°C...+40°C / DL -5°C...+35°C

<b>Nennbetriebsdauer</b>	1h / 1,5h / 2h / 3h oder 8h
<b>Lichtstromfaktor</b>	1h=50% 1,5h=40% 2h=35% 3h=25% 8h=10%
<b>Batterie</b>	NiMh 4,8V/1,1Ah
<b>Ausführung</b>	SN-EN 60598-1, SN-EN 55015, SN-EN 60598-2-22, SN-EN 61547, SN-EN 1838, SN-EN 61000-3-2, SN-EN 62493, SN-EN 61000-3-3, SN-EN 62471

**Überwachungstext** LED-Treiber mit integrierter Einzelleuchtenüberwachung für Bereitschaftslicht (BL), Dauerlicht (DL) und geschaltetem Dauerlicht (gDL). LED-Ausgang stufenlos dimmbar im Netzbetrieb. Mit integrierter Ladetechnik und frei wählbarer Nennbetriebsdauer von 1h, 1,5h, 2h, 3h oder 8h mit INOTEC SV/B - Funktionskontrolle zum Anschluss an eine zentrale Überwachungseinrichtung BNS-MTB gem. EN 50172. Inklusiv Prüftaster für manuellen Funktions- und Betriebsdauerstest mit detaillierter LED Status- und Ladekontrollanzeige. Mit elektronischem Tiefentladeschutz, automatische Funktionskontrolle (alle 7 Tg Funktionstest / alle 12 Mt Batteriedauerstest. Hohe Funktionssicherheit durch Einhaltung internationaler Standards zur Sicherheit und Arbeitsweise, elektromagnetische Verträglichkeit und Störsicherheit. 5 Jahre Garantie auf LED Leuchtmittel.

**BILDER**

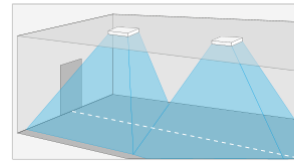
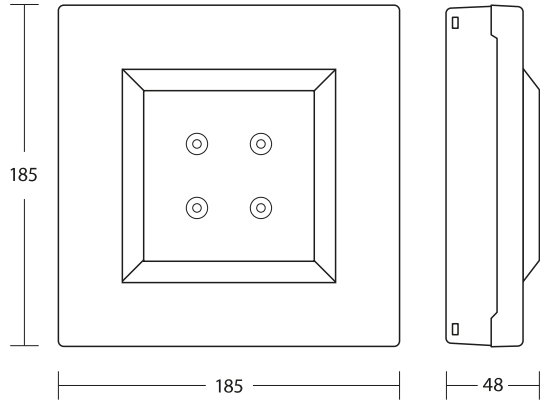

1h 50%			3h 25%			8h 10%		
[m]	[m]	[m]	[m]	[m]	[m]	[m]	[m]	[m]
2.5	3.2	7.6	2.5	2.5	6.5	2.5	1.4	4.6
3.0	3.5	8.4	3.0	2.5	6.9	3.0	1.0	4.5
4.0	3.6	9.6	4.0	2.2	7.2	3.5	0.2	3.9
5.0	3.4	10.1	5.0	1.2	6.7			
6.0	3.0	10.2						
7.0	1.9	9.7						



E<sub>min</sub> 1 lx    ΣΥ=0.8







# ZUBEHÖR

Bilder	Artikelnummer	Beschreibung	Montageart	Material	Farbe
	101441586	<a href="#">Ballenschutzkorb SN8141 SN8124 BN8131 SN-BN2040 SN8400 SN8424</a>			

## DOWNLOADS

 **DATENBLATT**  
Produktinformation (PDF)  

 **EULUMDAT**  
LDT Datei (Zip)  

 **ANLEITUNG**  
Montageanleitung (PDF)  

 **INSTALLATION**  
Installationsanleitung (PDF)  
